



Nom du produit

Extracteur à tirants







À utiliser avec les séries 17, 15, 18-AS et 18-A.

Réf. 18-1

Gammes 18

Code à barre 4021176075674



	Caractéristique technique	Métrique	Impérial
	Épaisseur du boulon d'assemblage	60 - 150 mm	2 3/8 - 5 7/8 inch
	Profondeur du boulon d'assemblage	122 - 200 mm	4 7/8 - 7 7/8 inch
	6 pans mâles	19 mm	
	Filetage	M10	M10
max.	Charge maximale admissible	5 t	5.5 US t
	Moment de couple max.	70 Nm	51.5 ft lb
	Poids	2.05 kg	



Technologies



SWITCH

Ajustement optimal de la tige sur l'arbre grâce à l'embout de tige.



Pièce de rechange

Réf.	Nom du produit
618175	Vis d'extraction mécanique.
18-1-T	Entretoise
018265	Boulon latéral avec écrou

Accessoires

Réf.	Nom du produit
18-0-AS	Jeu d'adapteurs
18-003A	Adapteurs
18-004A	Adapteurs
18-005A	Adapteurs
18-006A	Adapteurs
18-008A	Adapteurs
18-010A	Adapteurs
18-012A	Adapteurs
18-016A	Adapteurs
19-1-P	2 rallonges pour dispositifs d'extraction (paire)
K-600-018	Set de pièces de pression pour vis d'extraction KUKKO



Est demandé par

Réf.	Nom du produit
15-1	Décolleurs
17-1	Décolleur avec vis d'extraction de serrage rapide

Parti du

Réf.	Nom du produit
15-A	Jeu de décollage
17-A	Jeu de décollage avec vis d'extraction de serrage rapide
WT-019	Assortiment d'extracteurs – extraction séparatrice
EVLW-2-KFZ	Présentoir de vente, outillage pour l'automobile
EVLW-2-NFZ	Présentoir de vente, outillage pour l'automobile / Véhicules utilitaires / Machines agricoles
EVLW-INDUSTRIE BASIC	Présentoir de vente, outillage pour l'industrie

Pièce de rechange de

Réf.	Nom du produit
15-A	Jeu de décollage
17-A	Jeu de décollage avec vis d'extraction de serrage rapide



Est aussi inclus dans

Réf.

Nom du produit

WT-014

Assortiment d'extracteurs – industrie automobile – châssis

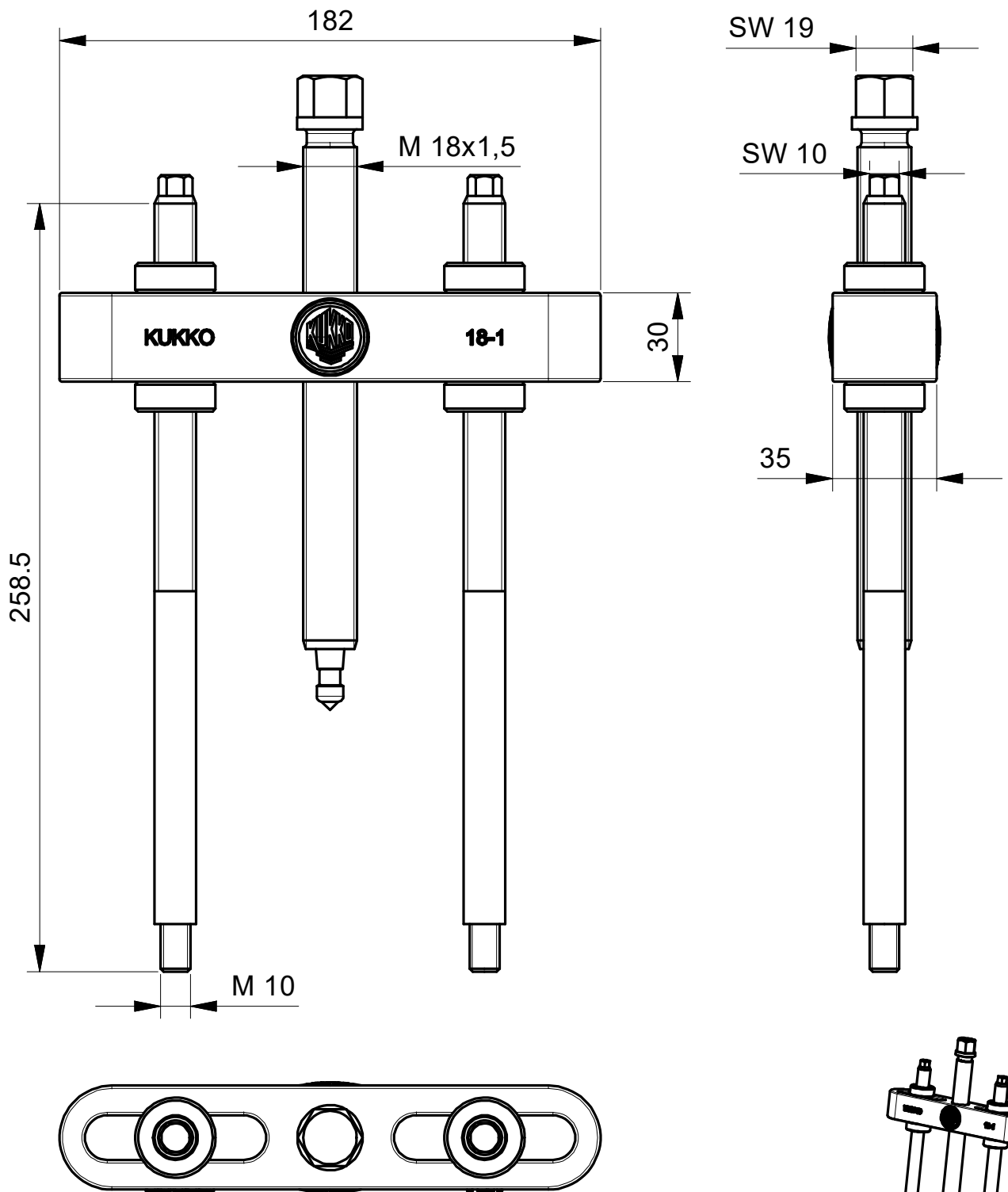

**Kleinbongartz
& Kaiser
oHG
Werkzeugfabrik
Hilden - Germany**

Dokumentname:
18-1_Abziehvorrichtung

Toleranz:
DIN ISO 2768-m

Dokumentbeschreibung:
Baugruppe

Material:
Hoch legierter Werkzeugstahl/
High alloy tool steel

Erstellt von:
Breidenbach

Erstellungsdatum:
23/11/2018

Maßstab:
1:2

Teilbeschreibung:

Abziehvorrichtung/
Pulling device

Wärmebehandlung / Härte:

-

Oberflächenbehandlung:

-

Artikelnummer / ZNR.:
18-1

Dokumentversion:
-

Schutzvermerk
ISO 16016
beachten